

# تست پروژه نقاشی خودرو

تیم مدیریتی رشته نقاشی خودرو:

ممدرضا قندهاری - ممدرضا رومی - علیرضا شمیری - ممدوبیاری - آرش طالقانی - ممرم نقدی ابهری - مهدی رامشک

نوزدهمین دوره مسابقات ملی مهارت

| خلاصه تست پروژه |   |        |             |            |
|-----------------|---|--------|-------------|------------|
| شناسه           | نام ماژول‌ها  | امتیاز | زمان (ساعت) | زمان اجراء |
| A               | نقاشی استاندارد سطح بیرونی گلگیر فودرو (رنگ سه پوشش) (صدفی) | ۳۴     | ۷           | روز اول    |
| B               | تعمیر و نقاشی درب فودرو از قبل رنگ آمیزی شده (لکه‌گیری)     | ۲۹     | ۴,۵         | روز دوم    |
| C               | طراحی بر روی درب موتور فودرو از قبل نقاشی شده               | ۱۶     | ۴,۵         | روز دوم    |
| D               | ترکیب رنگ چشمی  | ۱۲     | ۲           | روز سوم    |
| E               | پرداخت، پولیش‌کاری و واکس زنی درب فودرو                     | ۹      | ۲           | روز سوم    |
|                 | جمع   | ۱۰۰    | ۲۰          |            |



زمان: ۴ ساعت

## ماژول A

### نقاشی استاندارد سطح بیرونی گلگیر فودرو (رنگ سه پوشش (صدفی))

#### دستورالعمل:

- زدودن کامل آستر کارخانه و آماده سازی جهت پوشش آستر - **ارزیابی توسط داوران**
- پوشش لایه آستر و آماده سازی جهت پوشش رنگ بیس - **ارزیابی توسط داوران**
- پوشش لایه بیس کوت (لایه زمینه و لایه صدف)
- پوشش لایه کلیر - **ارزیابی توسط داوران**
- ضایعات و پسماند فشک در ظرف مخصوص "پسماند فشک" و پسماند مایع در ظرف مخصوص "پسماند مایع" نگهداری شوند
- نوع رنگ: سه پوشش (صدفی)
- گلگیر باید در حالت ایستاده رنگ آمیزی شود
- از تست کارت استفاده شود - **تست کارت در اختیار داوران قرار داده شود**
- رنگ و آستر و اجزاء آن در اختیار رقابت کننده قرار گرفته توسط وی باید "جهت استفاده" آماده شود.





زمان: ۴ ساعت

## ماژول B

### تعمیر و نقاشی درب خودرو از قبل رنگ آمیزی شده (لکه گیری)

#### دستورالعمل:

- سنبله زنی ممل آسیب و آماده سازی جهت بتونه کاری - **ارزیابی توسط داوران**
- بتونه کاری و آماده سازی جهت پاشش آستر - **ارزیابی توسط داوران**
- پاشش آستر و آماده سازی جهت پاشش رنگ بیس - **ارزیابی توسط داوران**
- پاشش رنگ بیس و کلیر و لبه کشی ( نباید کل پانل رنگ و کلیر شود سطح نقاشی تا حد ممکن محدود شود) - **ارزیابی توسط**

#### داوران

- ضایعات و پسماند فنشک در ظرف مخصوص "پسماند فنشک" و پسماند مایع در ظرف مخصوص "پسماند مایع" نگهداری شوند

- نوع رنگ: دو پوشش (متالیک روشن)
- گلگیر باید در حالت ایستاده رنگ آمیزی شود
- رنگ و آستر و اجزاء آن در اختیار رقابت کننده قرار گرفته توسط وی باید "جهت استفاده" آماده شود.



زمان: ۴ ساعت

## ماژول C

### طراحی بر روی درب موتور خودرو از قبل نقاشی شده

#### دستورالعمل :

- آماده سازی پانل برای نقاشی
- ایجاد طرح بر روی درب طبق نقشه داده شده
- ماسکینگ (کاور کردن)
- پاشش رنگ
- رنگ اول: متالیک روشن
- رنگ دوم: متالیک تیره
- پاشش کلیز - ارزیابی توسط داوران
- ضایعات و پسماند فشک در ظرف مخصوص "پسماند فشک" و پسماند مایع در ظرف مخصوص "پسماند مایع" نگهداری شوند

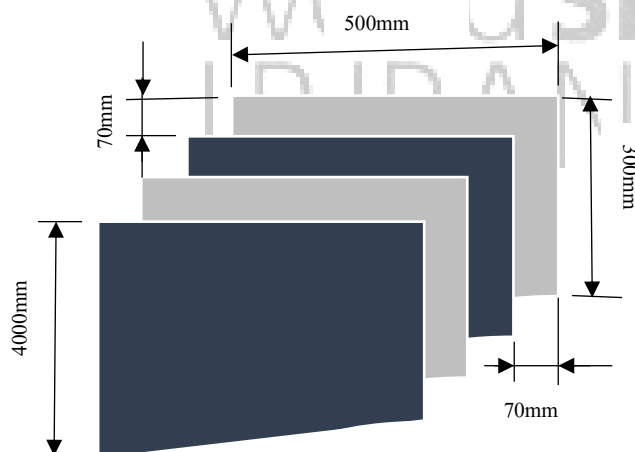



زمان: ۲ ساعت

## ماژول D

### ترکیب رنگ پشمی

#### دستورالعمل:

- ترکیب رنگ طبق نمونه رنگ پاشیده شده بر روی پانل
- تنظیم فام، روشنائی و براقیت رنگ
- پاشش رنگ بر روی تست کارت - **ارزیابی توسط داوران**
- ضایعات و پسماند فمشک در ظرف مخصوص "پسماند فمشک" و پسماند مایع در ظرف مخصوص "پسماند مایع" نگهداری شوند
- رنگها (سالید): قرمز، زرد، آبی، سفید، مشکی
- رنگ بر روی تست کارت پاشیده شده شود - **تست کارت و باقیمانده رنگ ترکیب شده در اختیار داوران قرار داده شود**

world skills  
I.R. IRAN



زمان: ۲ ساعت

## ماژول E

### پردافت، پولیش‌کاری و واکس زنی درب فودرو

#### دستورالعمل:

- سه فرآش ایجاد شده بر روی سطح پردافت شود
- پولیش‌کاری کل پانل انجام شود
- پانل واکس زده شود - **ارزیابی توسط داوران**
- ضایعات و پسماند فنشک در ظرف مخصوص "پسماند فنشک" و پسماند مایع در ظرف مخصوص "پسماند مایع" نگهداری شوند



world skills  
I.R. IRAN

پایان